

Ursprüngliches Konzept zum Transport einer Starrflüglerdrohne für Aufklärung bzw. Reconnaissance. Alle Satufächer und die Plattform sind derzeit leer und können individuell angepasst werden!

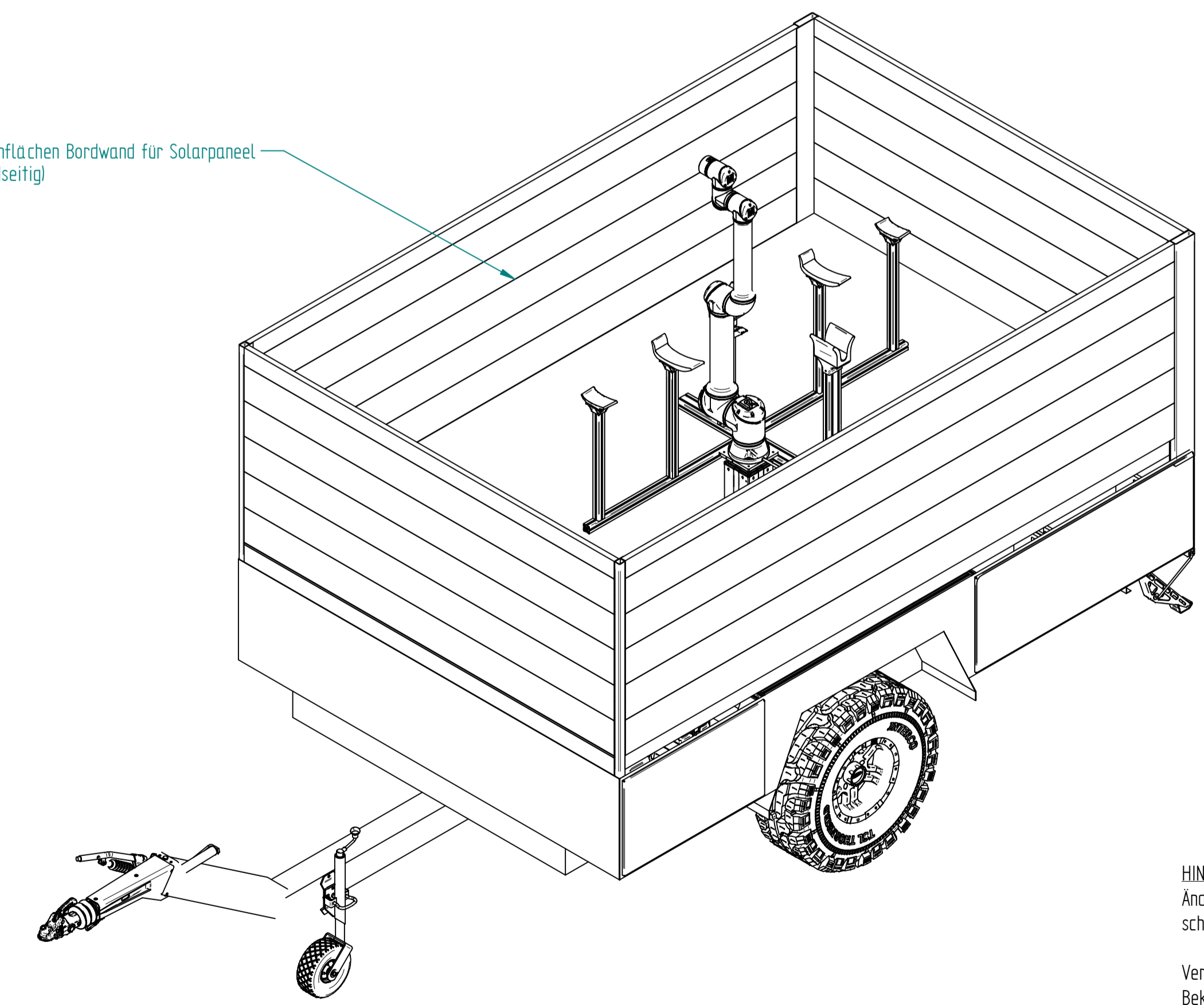
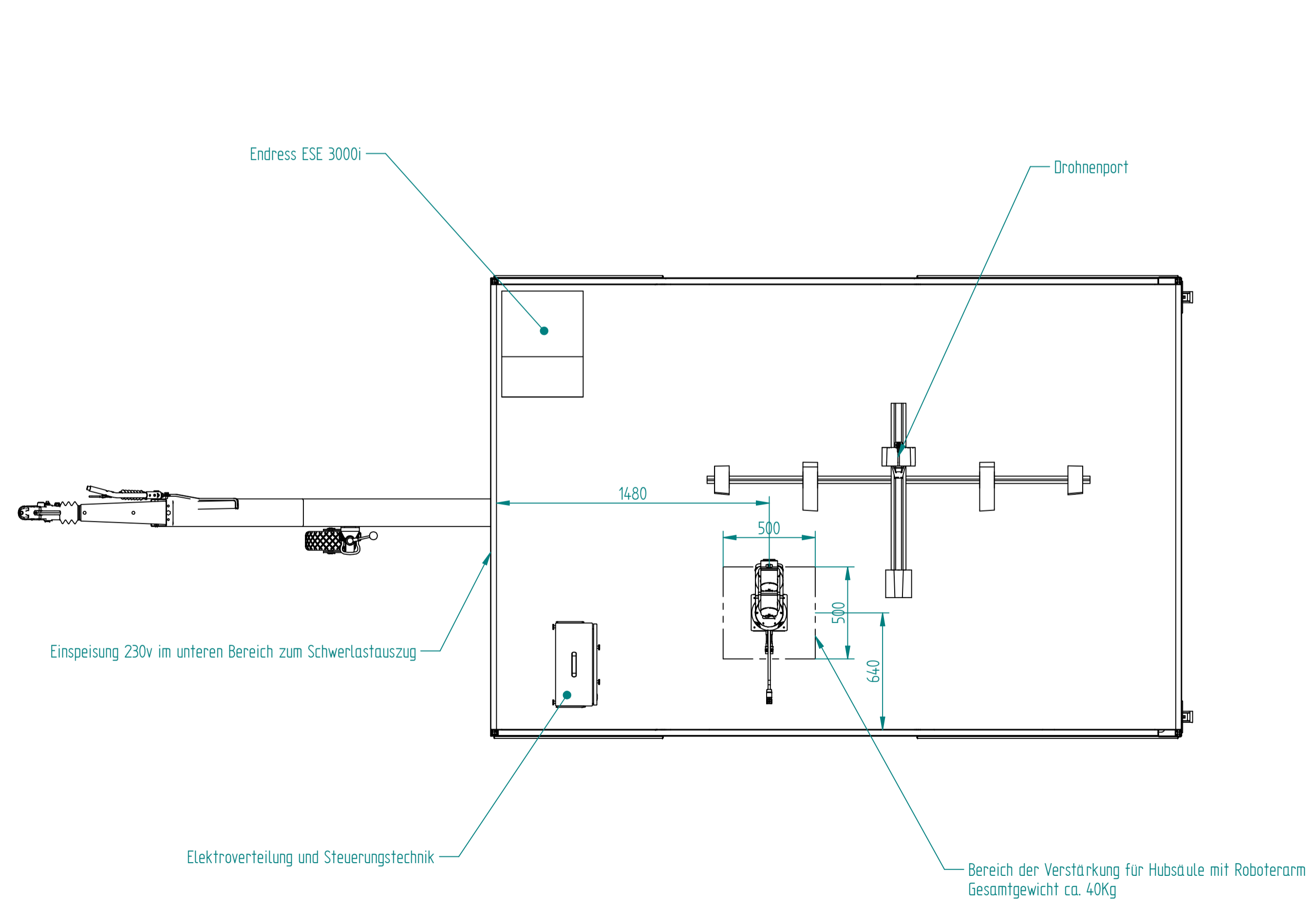
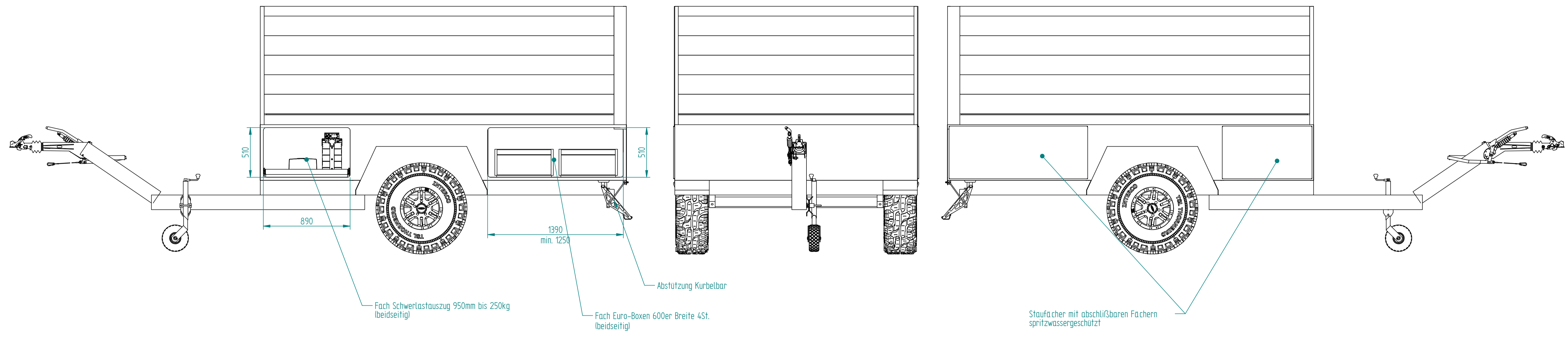

HINWEIS:
Änderungen im Sinne des technischen Fortschrittes und nach Kundenwunsch sind möglich!

Vervielfältigung, Weitergabe an Dritte, Bekanntmachung oder andere Nutzung dieses Konstruktionsdokumentes sind ohne Genehmigung nicht gestattet. Zuwiderhandlungen ziehen rechtliche Folgen nach sich.

Projektionsmethode ISO 5456	Dokumententart: Ausbauezeichnung Zul.Abw. ISO 2768 - mK Oberfläche ISO 1302	Maßstab 1:20	Werkstoff/ Halbzeug
	Datum Name 14-04-2022 FSchulz	Benennung Trailer Drohne	
	Bearb. Gepr. Verantw. Projekt P21-00530	Zeichnungsnummer 50002078	
Vors. Änderung Datum Verantw.		Blatt 1 von 1	

Abdeckung per Plane auf Maß geschneidert, Beistellung Kunde

